

# 400V E-COMPRESSOR

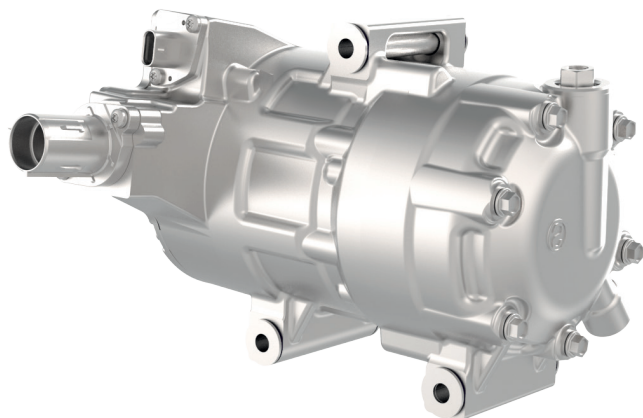

Compresseur électrique pour climatisation et batterie de refroidissement

- Pour pompe à chaleur et refroidissement de batterie
- Horizontal scroll
- Moteur DC Brushless
- Pilotage LIN 2.1
- Tension 200-470V
- Température de fonctionnement- 30°C / + 125°C
- Communication : LIN (contrôleur CAN/LIN disponible)
- Gaz réfrigérant : R134a, R1234yf, R407A
- Huile: PAG / POE (VC100YF / RG100EV)

Electrical compressor for air-conditioning and battery cooling

- Heat pump and battery cooling functions
- Horizontal scroll
- Brushless DC Motor
- Pilotage LIN 2.1
- Tension 200-470V
- Operating temperature - 30°C / + 125°C
- Communication : LIN (CAN/LIN controller available)
- Gaz réfrigérant : R134a, R1234yf, R407A
- Oil: PAG / POE (VC100YF / RG100EV)

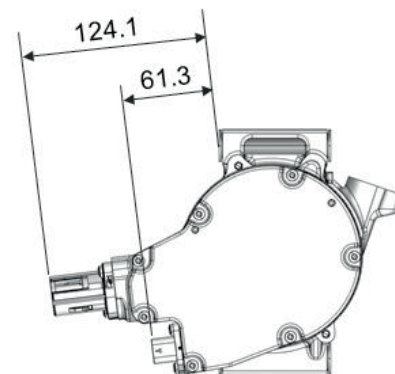
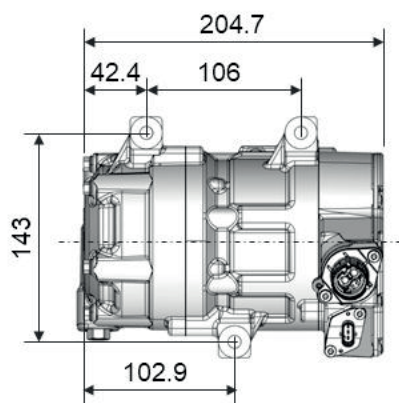
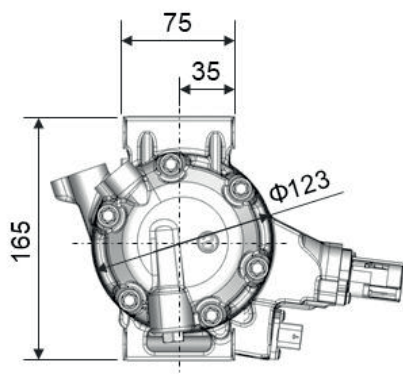

Plage de tension Voltage range	Référence Reference	Poids Weight	Cylindrée Capacity	Puissance frigorifique Cooling capacity	Puissance électrique Electrical power
270-400V	0400 1021	6,3 kg	33,5cc	7,9 kW	4100 W